



## LIVRET D'INSTALLATION PERFORMANCE



## A. INSTRUCTION DE MONTAGE DU SYSTEME DE RELEVAGE

### **Installer le système de relevage assez haut pour obtenir une hauteur maximum lors du nettoyage et autres opérations :**

- Aligner les poulies à des intervalles ne dépassant pas 3 mètres. La première poulie sera directement au-dessus de la tête de ligne.
- Placer une cordelette nylon à l'aplomb de chacune des poulies.
- Disposer les éléments les uns à la suite des autres, sous les poulies, sur toute la longueur du bâtiment.
- Insérer un clip de suspension sur le profil alu de chaque élément.

### **Connecter la fixation des éléments au système de relevage :**

- Enfiler la cordelette à travers la butée de réglage (ref 2100010) et le clip de suspension puis la boucler sur la butée de réglage. Raccorder à l'élément suivant en insérant un boulon dans le trou disponible de la charnière et serrer l'écrou à la main. Vérifier que les têtes des deux boulons soient sur le même côté du profilé alu. Procéder ainsi de suite sur toute la longueur.

- Une fois la ligne entièrement montée, vérifier qu'elle est bien alignée et que les éléments sont fermement fixés, avant de bloquer définitivement les écrous.



# Schéma relevage

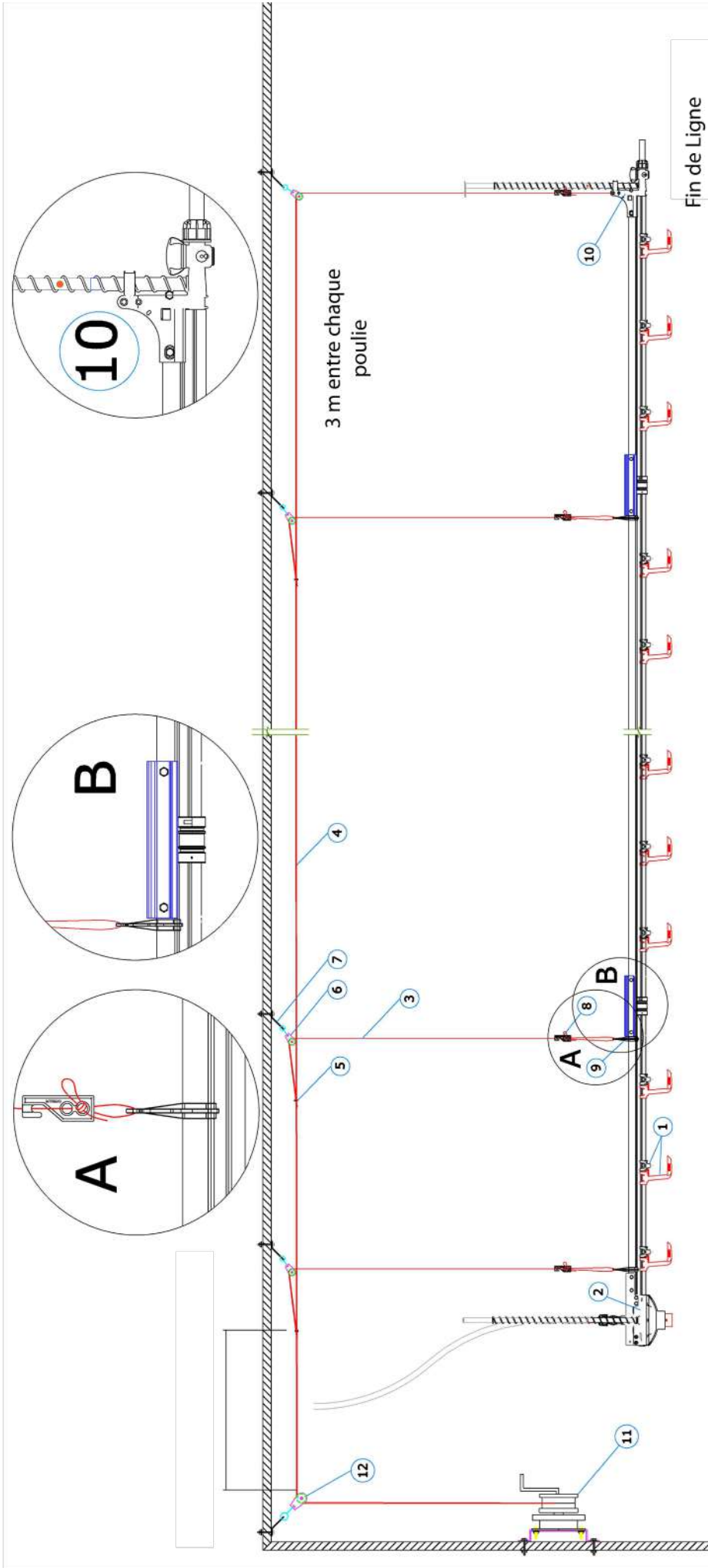

OPTION

CODE	DESCRIPTION
<input type="checkbox"/>	<input type="checkbox"/>
<input type="checkbox"/>	<input type="checkbox"/>
7	CA2312006 Kit crochet charpente
<input type="checkbox"/>	<input type="checkbox"/>
9.1	2209503 Suspente rouge Anti perçage NE
9.2	2209016 Suspente noire

CODE	DESCRIPTION
1	Lignes de pipettes Performance
2	Tête de Ligne Performance
3	<input type="checkbox"/> 2100084 Corde Nylon 3mm 50M
4	6002CAB7193 CABLE 1/8" - 7X7
5	6002SERCAZ3 SERRE CABLE ZINGUE A ETRIER Ø 3
6	6002POULI32 POULIE POLYAM Ø 32 CROCHET
<input type="checkbox"/>	<input type="checkbox"/>
8	2100010 Butée de Corde
9	2209016 Suspente noire
10	2205772 Fin de Ligne
11	6002TREUILAF Treuil manuel auto freiné
12	6002POULIRG80 Poulie Nylon Ø80

**PLASSON**



## B. INSTALLATION ET INSTRUCTION POUR RACCORDER LES TÊTES ET FINS DE LIGNES

Veillez suivre les instructions suivantes :

1. En bout de ligne, scier environ 8 cm de profilé aluminium pour permettre la fixation de la fin de ligne.

2. Monter la nouvelle connexion inox (2205479) sur le régulateur et utiliser 2 boulons et écrous (2209018 + 2205721). Assurez vous que les vis et écrous sont fermement serrés.

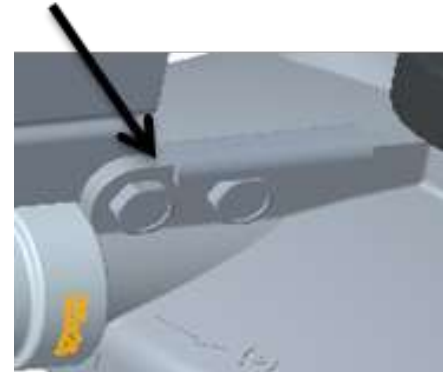

3. Monter le connecteur PVC Externe (2205035) sur le régulateur.

4. Connecter le régulateur sur la ligne de pipettes en insérant le tube PVC sur la connexion PVC extérieure. Ensuite faites glisser le profil Alu dans la fente de la connexion inox et serrer fermement en utilisant les boulons et écrous (2209018 + 2205721).

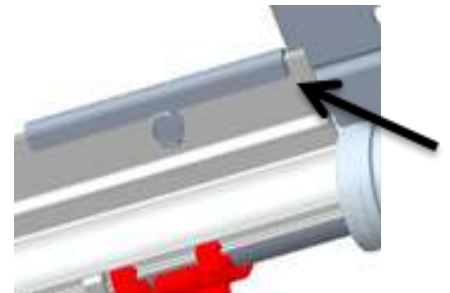

5. Le système Anti-perchage peut être installé sur les trous de devant (voir Schéma de montage en annexe).

6. Le relevage peut être installé sur les trous de derrière.

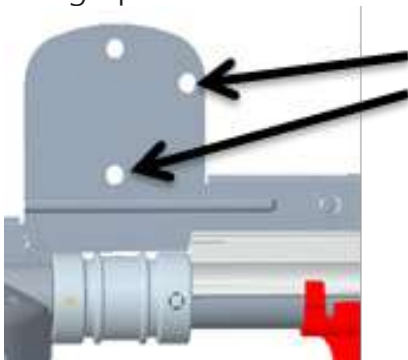

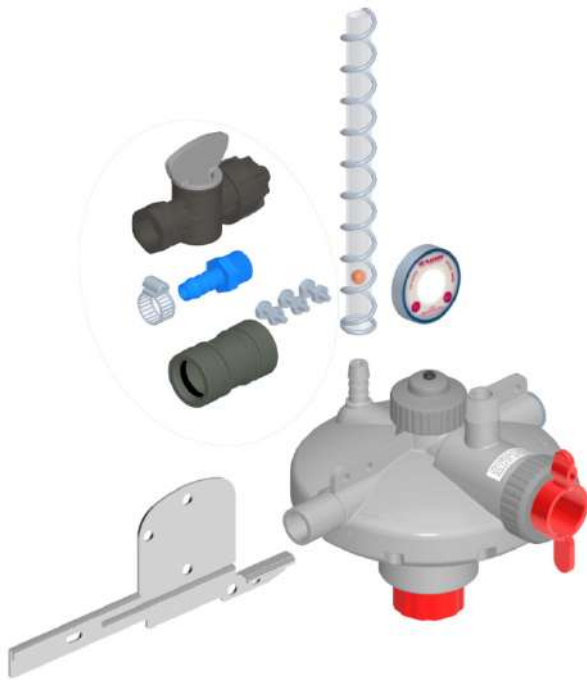

- Longueur Maximale de la ligne :
  - ⇒ Tête de ligne - 120 m
  - ⇒ Centrale - 120 m de chaque côté
- Pression d'entrée max : 2.2 bar (40 PSI)
- Pression d'entrée min : 0.5 bar (7PSI)
- Débit max pendant la purge : 24.5 L/min
- Pression minimale réglée :
  - ⇒ Régulateur - 0cm
  - ⇒ Réducteur ~10cm
- Pression max réglée : 1m (manomètre vertical maxi 80cm)

### Connexion des Têtes de Lignes MK2 sur une ligne de pipettes performances

#### Connexion Externe

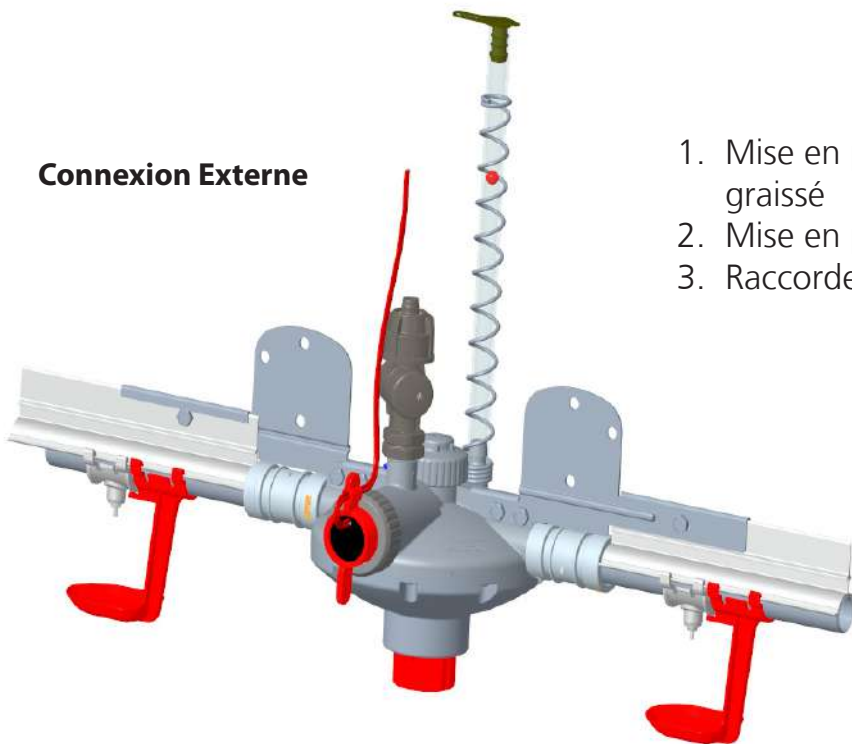

1. Mise en place du manchon extérieur légèrement graissé
2. Mise en place de la jonction
3. Raccordement entre les 2 profils Alu

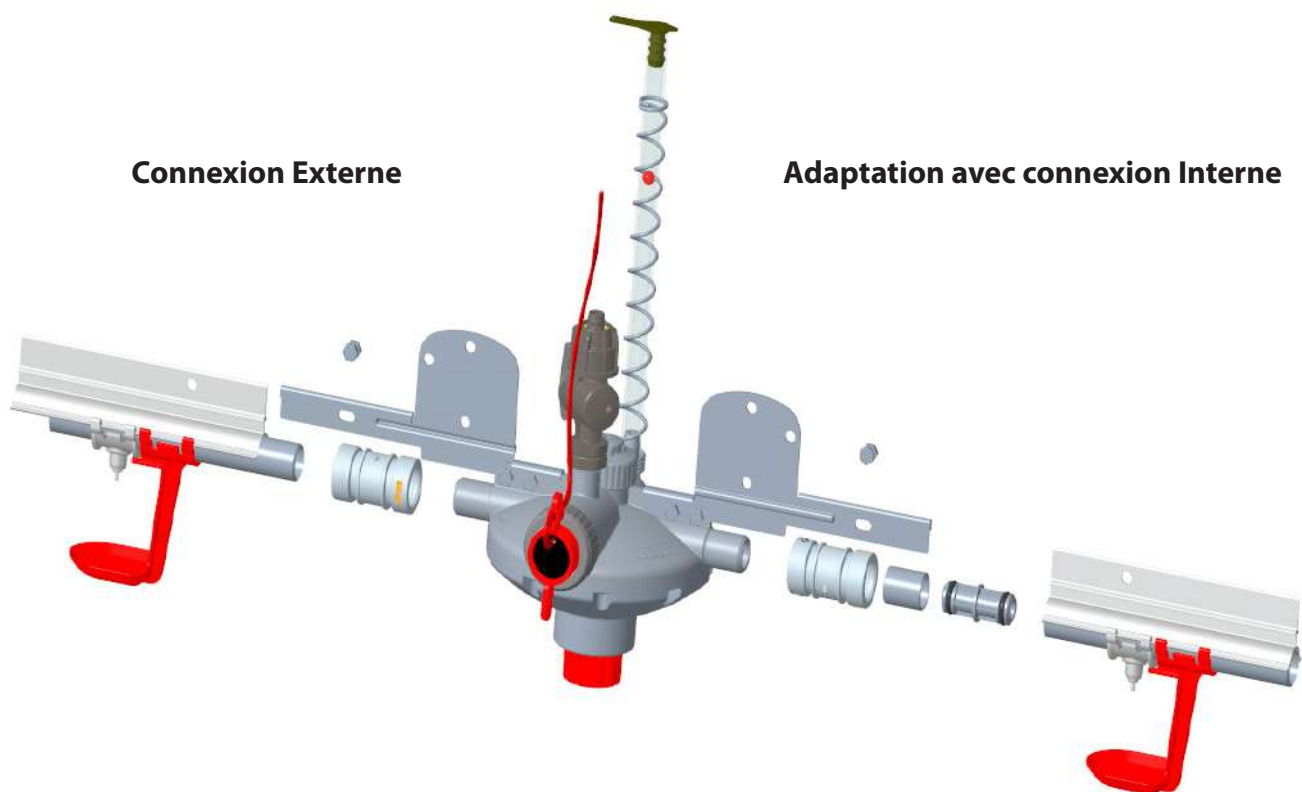

Relever la ligne à la hauteur désirée et s'assurer qu'elle est bien parallèle au sol. Les butées de corde seront placées le plus près possible du profilé aluminium, ce qui permettra de remonter la ligne le plus près possible du plafond lors du changement de lot ou lors du nettoyage .

Il faut maintenant purger la ligne et vérifier le bon fonctionnement. Ouvrir la vanne en bout de ligne ainsi que le robinet d'alimentation en tête de ligne. Rincer la ligne à basse pression et fermer la vanne en bout de ligne.

Après s'être assuré que tout fonctionne bien, régler la pression de la ligne selon les consignes d'utilisation données ci-dessous. Le système d'abreuvement est alors prêt à fonctionner.

Conseils pour la mise en place :

Si le bâtiment comporte une déclivité de plus de 15 cm, il y aura lieu d'installer un compensateur de pression sur chaque ligne. La longueur maximale conseillée pour une ligne est de 120 m. Au-delà, prévoir une alimentation centrale.

Il est nécessaire d'installer un filtre de 130 microns entre l'arrivée d'eau et la tête de ligne.





## Conseils D'utilisation Pipettes Plasson

### Réglages des pressions des lignes de pipettes :

Avant d'utiliser votre système d'abreuvement, de même qu'avant ou après chaque vaccin ou antibiothérapie, les lignes doivent être rigoureusement purgées.

Un entretien régulier est indispensable pour le bon fonctionnement (voir guide de nettoyage).

La pression de l'eau dans les lignes doit être ajustée régulièrement.

Voici des recommandations non exhaustives de réglages qui doivent varier selon le type de volaille et selon la saison.

Pression conseillée (hauteur de la bille dans le manomètre vertical à partir du centre du tube PVC) :

#### Pipette Grise

Saison	Jour 1	Jour 14	Jour 21	Jour 28	Jour 35	Jour 42
Hiver	5 cm	8 - 10 cm	12 - 15 cm	15 - 20 cm	20 - 25 cm	20 - 25 cm
Été	8 - 10 cm	12 - 15 cm	15 - 20 cm	20 - 25 cm	25 - 30 cm	25 - 30 cm

#### Pipette orange

Saison	Jour 1	Jour 14	Jour 21	Jour 28	Jour 35	Jour 42
Hiver	7 - 8 cm	12 - 14 cm	22 - 25 cm	28 - 30 cm	33 - 35 cm	33 - 35 cm
Été	9 - 10 cm	15 - 17 cm	25 - 27 cm	30 - 32 cm	35 cm	35 cm

### De manière générale :

- Lorsque les volailles s'excitent sur le système d'abreuvement, il y a un manque de débit d'eau :  
=> Augmentez la pression de quelques centimètres dans la colonne d'eau.
- Lorsque les plateaux performances sont pleins, il y a trop de débit :  
=> Réduire la pression (ou lignes trop basses ou trop hautes)
- Après avoir effectué un changement de débit, quel qu'il soit, attendre un minimum de 4h avant de prendre une autre décision de changement de réglage de la pression.

## Conseils D'utilisation Pipettes Plasson

### Réglage des hauteurs des lignes de pipettes :

Afin de maîtriser la consommation d'eau, il est important de gérer au mieux les pressions d'eau dans les lignes d'abreuvements et de positionner les lignes à la bonne hauteur : les volailles doivent lever la tête pour boire et aucun contact entre elles et la ligne de pipettes ne doit être possible afin d'éviter les fuites d'eau.

### Positions des volailles par rapport à la ligne

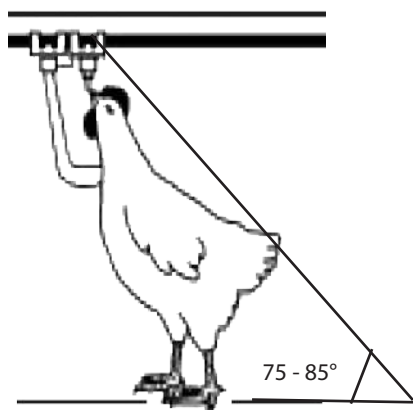
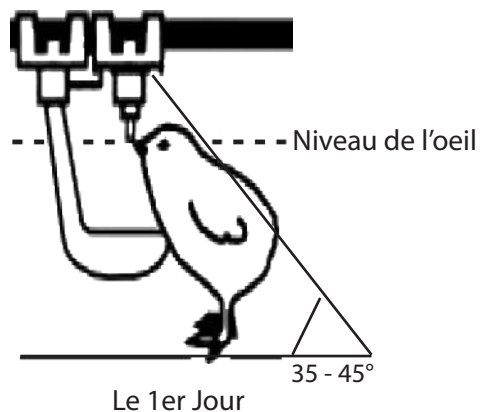

Les jours suivants et jusqu'à la fin

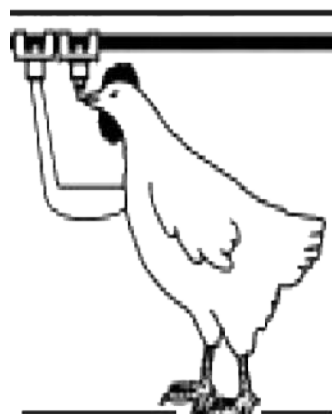

Dans des conditions de chaleur extrême





### **Veillez consulter les instructions suivantes avant la mise en route de votre système d'abreuvement de pipettes «Performance»**

Les recommandations suivantes sont d'ordre général.

#### **1. Vérifiez votre installation :**

- Que l'eau soit distribuée à partir du réseau ou bien à partir d'un forage, la pression de la tête de ligne doit être de 1,5 à 2,7 bars maximum. Une pression de travail stable de 2 à 2.5 bars est parfaite et permet de ne plus toucher à celle-ci tout au long du cycle de production. Au cas où l'eau proviendrait d'un réservoir annexe, celui-ci doit se situer à au moins 4m au dessus du niveau du sol.
- Nous vous recommandons pour la distribution de l'eau (tableau d'eau notamment) d'utiliser des canalisations de diamètre 32 mm et d'installer 1 (ou plusieurs) manomètre de pression pour le contrôle.
- Assurez vous que votre système de fourniture en eau (pompe, adduction..) vous garantisse la fourniture en eau à la pression demandée (entre 2 et 2,5 bars) quelque en soient les sorties en aval.
- Dans les zone où le Th de l'eau est supérieur à 15/17, il est recommandé d'installer un filtre siliphos (Réf : 2300002) ou un autre dispositif de traitement du tartre.
- Dans le cas des forages, assurez vous de la potabilité de votre eau et le cas échéant traitez l'eau pour la rendre potable, éliminer les éventuels excès en certains éléments (ex : excès de fer ou de manganèse...).
- Il est indispensable d'installer un filtre de 130 microns ou un filtre à mailles fines de 120 microns (ou +) avant la tête de ligne.
- Si il y a une pente, les têtes de ligne doivent être sur le côté supérieur.
- Les lignes doivent être suspendues à la hauteur appropriée au-dessus du niveau du sol (litières)
- Pour les lignes ayant de la pente, le réducteur de pression se place du côté le plus haut de la ligne. Il est conseillé d'utiliser un compensateur de pression Plasson (réf : 2205407-10/30) tous les 15 cm de dénivelé.
- La longueur maximale d'une ligne d'abreuvement est de 100m. Toutefois, au-delà de 80 m, nous conseillons de «couper» la ligne en deux demi lignes ou d'utiliser une tête de ligne centrale (réf : 2205484).
- Le système anti-perchage est fortement recommandé. Le profilé en aluminium doit être mis à terre. Pour cela veuillez consulter le guide spécial de PLASSON car l'installation de 4 suspentes par secteur est nécessaire.

## Instructions / Mode d'emploi

### **2. Avant le démarrage du système et au renouvellement des lots :**

- Avant le démarrage, il est impératif de purger longuement votre système ligne par ligne à forte pression (+ 10min) afin d'éliminer les résidus divers et variés. Mettez en pression chaque ligne et activez chaque pipette afin d'éliminer les éventuels résidus restant dans le corps de la pipette.
- Au renouvellement de chaque lot de volailles et après traitements médicaux, le système doit être purgé sous «haute pression», une ligne à la fois (pour cela consultez «Guide de nettoyage des lignes d'abreuvement» PLASSON).
- Ajustez la pression de l'eau (la pression initiale) à 5cm (la pression de l'eau dans le manomètre doit être mesurée au milieu du tuyau). Voir «conseils d'utilisation Abreuvement».

### **3. Pendant la période de croissance :**

Adaptez les niveaux de pression d'eau pour permettre d'atteindre les conditions suivantes (plus la pression de l'eau est élevée plus le volume de l'eau est important). Référez vous aux «Conseils d'utilisation Abreuvement».

- L'état des litières est un bon indicateur de gestion de la pression d'eau et de la hauteur des lignes.
- Le niveau d'eau est assez important pour satisfaire les besoins des volailles. Il est indispensable de vérifier régulièrement la fin de ligne pour s'assurer que la quantité d'eau est suffisante pour une période de forte demande. Si cela n'est pas le cas, augmentez la pression de l'eau à l'aide du régulateur de pression. Le volume d'eau doit toujours atteindre la fin de la ligne.
- L'indicateur de pression d'eau correctement gérée, vient de l'état des litières. Une pression d'eau trop haute ou des lignes d'abreuvement placées trop bas ou trop hautes provoquent une humidité excessive. Une pression d'eau trop basse provoque une réduction de la productivité. La gestion de la pression de l'eau peut être influencée par plusieurs facteurs, notamment par : le temps, le nombre de volailles par pipette, l'alimentation, la santé du lot, la ventilation et la longueur des lignes.
- Ajuster la hauteur des lignes de pipettes en fonction de la taille des volailles.
- Nettoyez régulièrement les filtres en fonction de la quantité et de la qualité de l'eau.
- Il est fortement recommandé de rincer les lignes après chaque traitement médical ou autres (purge).



## Instructions / Mode d'emploi

### 4. Après ramassage des volailles

=> Nettoyez les lignes d'abreuvement suivant les conseils du «Guide de nettoyage des lignes» de PLASSON

### 5. Dysfonctionnements

En cas de fuite sur pipettes :

- Vérifiez que la pipette soit bien en place : un des 4 ergots mal fixé peut déséquilibrer la pipette.
- Sinon activez plusieurs fois le pointeau avec l'index pour éliminer une impureté. Si cela ne suffit pas, démonter les 4 ergots de fixation et passez la pipette sous le robinet. **NE JAMAIS DÉMONTER LE POINTEAU.**
- Si, par contre, il y a plusieurs fuites simultanées :
  - Nettoyez ou changez votre filtre car la plupart des fuites proviennent d'impuretés non retenues par les filtres.
  - Vérifiez la puissance de filtration qui doit être de 130 microns.
  - Nettoyez vos lignes (voir guide de nettoyage) car des impuretés y circulent.

En cas de fuite sur la tête de ligne :

Commandez un jeu de joints complet (intérieurs et extérieurs) auprès de votre installateur (Réf : 2205121)

En cas de fuite à la jonction de 2 éléments :

Vérifiez le bon positionnement des joints du manchon et leur qualité. Les changer éventuellement (Réf : 2205121)

Sur la partie inférieure du tuyau PVC :

En cas de gouttelette au niveau inférieur du tuyau, s'assurer que le tuyau Ø 25 est intacte : ni fendu sur la longueur, ni au niveau des perçages du trou (voir à changer le tuyau, en précisant lors de votre commande à votre installateur le nombre de perforations)

Réglage de pression :

Si la molette rouge de réglage de pression est sans effet et tourne dans le vide, la pousser fortement vers le haut pour enclencher le filetage. Puis visser jusqu'à retrouver une action sur la pression.

## Conseils D'utilisation Pipettes Plasson

### En cas d'adaptation Super Easy Start Adaptable pour dindonneau

Jour 1



Ajustez la hauteur des lignes à un niveau où les dindons trouvent l'eau de suite, mais pas trop bas par rapport aux litières pour éviter de les mouiller.

Du 3ème au 6ème jour

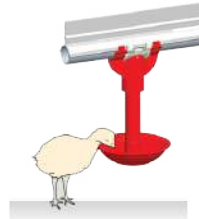

Soulevez légèrement les lignes d'eau afin d'habituer les volailles à boire au système SESA. Le rebord du SESA doit être au niveau du thorax/des yeux des volailles

Du 7ème jour à la fin du lot

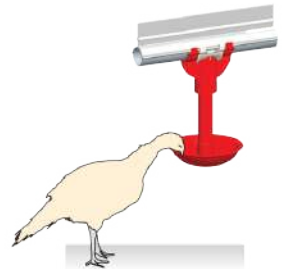

Gardez le rebord SESA légèrement au-dessus du niveau des yeux, tout en permettant la libre circulation sous le SESA

### En cas d'adaptation Super Easy Finish pour dinde

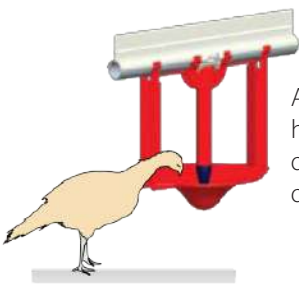

Ajuster la hauteur de la ligne au plus haut point tout en permettant aux dindons de voir facilement l'eau lors de leur première recherche.

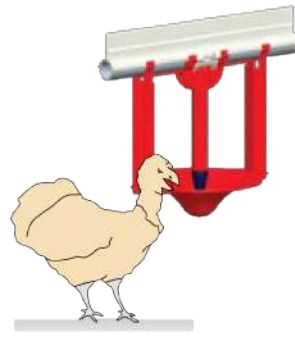

Ajuster la hauteur de la ligne de telle sorte que le dindon va étirer le cou pour boire, tandis que ses pieds resteront bien à plat sur le sol.

## Pour Information en cas d'utilisation d' Abreuvoirs

### Réglages des pressions des abreuvoirs

La pression d'utilisation pour les abreuvoirs est de 0.3 à 0.6 bar.

La hauteur d'eau dans les cloches varie en fonction de l'espèce et de l'âge de celle-ci de 0.5 à 2 cm.

### Réglage des hauteurs des abreuvoirs

Quand le système d'abreuvement est celui des abreuvoirs cloches, les abreuvoirs doivent être nettoyés quotidiennement afin de prévenir tout dépôt de matières organiques.

La hauteur des abreuvoirs doit être ajustée sur le dos des volailles à partir de 18 jours d'âge, c'est à dire que la base de l'abreuvoir est au niveau du dos de l'animal.

### Position des volailles par rapport à l'abreuvoir

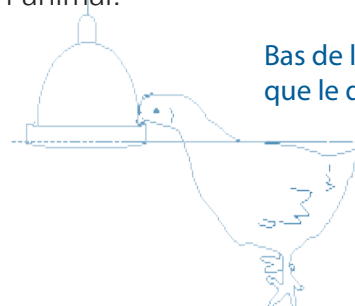

Bas de l'abreuvoir au même niveau que le dos des volailles



## Guide de Nettoyage des Lignes d'Abreuvement

### A LIRE TRES ATTENTIVEMENT

Les lignes d'abreuvement requièrent un nettoyage régulier pour évacuer les résidus d'eau et pour empêcher l'accumulation des dépôts. Ces recommandations demandent de s'équiper correctement avec du matériel approprié mais aussi exigent une rigueur dans les procédures d'entretien.

### Préalablement à l'utilisation de nouveaux produits de nettoyage, vérifier avec le fabricant du produit sa compatibilité avec les systèmes d'abreuvement PLASSON

#### Procédure de Purge/Rinçage :

Le problème de la formation de dépôts et de Biofilm peuvent avoir des effets néfastes sur la croissance des volailles, car ils peuvent restreindre le niveau d'eau, boucher les filtres et les pipettes et favoriser le développement de micro-organismes. Un programme d'assainissement des lignes et des contrôles réguliers réduisent ce phénomène de dépôts et de Biofilm.

Le rinçage des lignes pendant l'abreuvement est important, mais c'est surtout l'assainissement du système entre 2 lots qui s'avèrent le plus bénéfique.

Il permet d'utiliser des solutions de nettoyage plus performantes, parce que les volailles ne boivent pas cette eau.

Avant d'utiliser votre système d'abreuvement Performance pour la 1ère fois, de même qu'avant ou après chaque vaccin, traitements, également avant et après chaque étape de nettoyage, les lignes doivent être rigoureusement purgées ligne par ligne et sous haute pression (> 2 bars) :

- 1- Ouvrir la vanne de chaque fin de ligne si vous n'avez pas de vanne automatique (PERFCLP)
- 2- Tourner le bouton purge de la tête de ligne en position «flush» (purge), c'est à dire le gros ergot vers le haut
- 3-Purger un minimum de 10 min par ligne. Une fois terminé, tourner à nouveau le bouton de purge, mais vers le bas cette fois, en position «regulate» (normal), puis fermer la vanne de fin de ligne (sauf si vous êtes équipé de la vanne PERFCLP).
- 4- Régler la pression au niveau du manomètre vertical de la tête de ligne en agissant sur la molette rouge en dessous de la tête de ligne. Attendez 20 min avant de contrôler votre réglage.
- 5- Pour un début de lot, régler au minimum (bille rouge à peine décollée)

Il est primordial de s'assurer que tous les produits dangereux sont complètement éliminés avant le démarrage de l'abreuvement.

## Guide de Nettoyage des Lignes d'Abreuvement

Il y a différents traitements selon les besoins :

1 - Pour éliminer les dépôts à l'aide d'un détergent : tous les détergents connus dans le secteur agricole, Tablettes ou poudre de lave vaisselle, solutions commerciales conçues à l'usage exclusif des procédures de nettoyage des lignes d'abreuvement pouvant contenir du chlorure d'ammonium, bromure d'ammonium, peroxyde d'hydrogène...

2 - Pour réduire le Ph de l'eau et détartre : Sodium bisulfate, acide citrique, vinaigre ménager...

3 - Pour l'assainissement des lignes : chlore (pendant la croissance des volailles), brome, peroxyde d'hydrogène.

### Procédure de Nettoyage :

1. Rincez le système à l'eau claire et fraîche sous haute pression, une ligne à la fois.
2. Utilisez les produits recommandés par votre groupement et adaptés à une utilisation en aviculture.

### En aucun cas, utilisez des produits de nettoyage de «salle de traite».

3. Préparez le traitement suivant les instructions du fabricant
4. Remplissez les lignes avec la solution (le tuyau de 3 m contient 1,15 litres d'eau)
5. Respectez le temps de repos de la solution à l'intérieur des lignes.
6. Faites un aller/retour en bougeant les pointeaux des pipettes afin que les matières actives des produits de nettoyage entre en contact avec les surfaces d'étanchéité des pipettes.
7. Nettoyer les manomètres verticaux (avec l'aide d'un goupillon)
8. Rincez les lignes à nouveau, sous haute pression également, une ligne à la fois.
9. Faites encore un aller/retour en bougeant les pointeaux des pipettes afin d'évacuer vers le bas les résidus se trouvant sur les surfaces d'étanchéité.
10. Nettoyer les filtres, ajuster les régulateurs de pression et activez les lignes.



## Guide de Nettoyage des Lignes d'Abreuvement

Quand ?	N° Etape Procédure	Type de produit	Solutions traitement utilisable avec 1 pompe doseuse médicaments 1:128	Solutions préparées dans bac 1000 L	Concentration définitive dans les lignes	Durée	Fréquence	Commentaires
Entre les lots	1** Elimination des dépôt	Détergent agricole ou pour lave vaisselle	100g de détergent sec mélangé à 3.8L = 3.8L de solution	200g	-	6 à 24h	1 fois entre 2 lots de volailles	Activez les pipettes manuellement dans l'ordre pour permettre au produit nettoyant de pénétrer à l'intérieur des pipettes
	2** Détartrage	Acide citrique	Eau à pH >8.75g mélangée à 3.8L d'eau = 3.8L de solution	1.5Kg d'acide citrique	0.15%	5 à 12h	1 fois entre 2 lots de volailles	Le but ici est de réduire le niveau de pH en dessous de 5 pour une durée de 5h pour éliminer tous les résidus
Eau à pH <8.5g mélangée à 3.8L = 3.8L de solution			1Kg d'acide citrique	0.10%				
Avant l'entrée des volailles	3	Acide citrique	200g mélangés à 3.8L d'eau = 3.8L de solution	400g d'acide citrique	0.04%	1 à 3 jours	1fois pendant chaque processus de croissance	Distribuez de l'acide citrique dans les systèmes pipettes et laissez dans les lignes jusqu'à l'arrivée des volailles.
Pendant la période de croissance	4**	Peroxyde d'hydrogène	30-60g H2O2 + 3.72L = 3.8L de solution	60 - 120g	25-50 ppm	Les 1er 7 - 14 jours et après d'autres traitements	-	-
	4a Alternative au N°4	Chlore***	85g de produit + 3.75L d'eau = 3.8L de solution	3 tablettes de chlore (15/20g chacune) 2 fois par semaine dans un réservoir	3 ppm	Pendant la période de croissance, sauf pendant des traitements	-	Vérifiez dans les fins de lignes les résidus de chlore d'environ 3ppm
Du 1er au 3 derniers jours du lot	5	Acide citrique	200g mélangé à 3.6L d'eau = 3.8L de solution	400g d'acide citrique	0.04%	1 à 3 jours	1fois pendant chaque processus de croissance	Préférable à l'acide citrique
	5a Alternative au N° 5	Acide acétique (vinaigre)	3.6L de vinaigre blanc à 5% = 3.8L de solution	8L de vinaigre à 5% ou de vinaigre de cidre à 5%	0.04%	1 à 3 jours	1fois pendant chaque processus de croissance	Alternative à l'acide citrique

### Important :

Dans l'eau propre avec une faible concentration de bactéries et de minéraux, il n'est pas nécessaire d'effectuer tous les traitements indiqués ci-dessus. Il est dans l'intérêt de l'éleveur de connaître précisément la qualité d'eau utilisée dans le processus d'abreuvement.

### Procédure de nettoyage des Têtes de Ligne :

Il est conseillé de nettoyer au moins 1 fois par an les Têtes de Ligne, cette opération oblige un démontage complet, un nettoyage rigoureux de chaque pièce et éventuellement un remplacement des pièces défectueuses, un graissage puis le remontage.

Après chaque traitement médical et après n'importe quelle solution, purger le système avec de l'eau fraîche haute pression, une ligne à la fois. Avant la médication, assurez-vous que les solutions du conteneur ou du réservoir soient proprement nettoyés.

### Notes :

\* cette solution est pour une utilisation avec une pompe doseuse médicamenteuse avec un ratio de 1 dose de solution pour 128 doses d'eau

\*\* Les produits du commerce pour détartre et nettoyer peuvent être utilisés. Suivez les conseils du fabricant

\*\*\*En cas d'utilisation de chlore gazeux, suivez les instructions du fabricant pour obtenir la quantité de ppm



## Pièces - Détachées TDL MK2

No	Cat No.	Description
1	2205004	Plaque de renfort sur TDL HP 0-250 MK2
2	2205351	Bouton régulateur TDL HP 0-250 MK2
4	2205477	Bobine Electrique pr Purge Auto Filaire MK2
5	2205478	Joint O-Ring pour bobine Electrique MK2
6	2205489	Vanne complète Purge Auto Filaire MK2
8	2205680	Bouchon Latéral Gris TDL
9	2205702	Coquille inférieure TDL
10	2205703	Boulon régulateur TDL
11	2205704	Ecrou TDL
12	2205705	Plaque de renfort sur TDL
13	2205706	Bobine supérieure TDL
14	2205707	Bobine inférieure TDL
15	2205708	Rondelle pour TDL
16	2205709	Bouton moleté pour TDL
17	2205713	Ressort TDL
18	2205714	Boulon M6 TDL
19	2205715	Diaphragme GM TDL
20	2205716	Diaphragme PM TDL
21	2205717	Joint torique GM N°17 TDL
22	7002D016	Joint O Ring EPDM 16 TDL Purge Auto MK2
23	2205720	Vis 4 mm
24	2205732	Obturateur du bouton moleté TDL
25	2205866	Joint O Ring GM ( 2 par TDL ) MK2
28	2205887	Coquille supérieure TDL MK2
29	2205888	Coquille supérieure TDL centrale MK2
30	2205891	Coquille supérieure TDL HP 0-250 Noire MK2
31	2205889	Coquille supérieure TDL vissée 1/4" Mano det MK2
34	2205892	Corps de Vanne de purge Auto - sans joint - MK2
35	2205893	Corps de Vanne de purge Manuelle - sans joint - MK2
36	2205894	Support de bobine Electrique MK2
37	2205895	Support Pince en U MK2
38	2205896	Diaphragme support de vanne solenoide purge auto MK2
39	2205897	Diaphragme Purge Auto MK2
40	2205898	Bague fendue pour purge Auto MK2
41	2205899	Ecrou de Vanne de purge MK2
42	2206745	Bobine Electrique Solenoïde 12 Ohm Purge auto bluetooth MK2
44	2205722	Rondelle pour boulon M6 - TDL

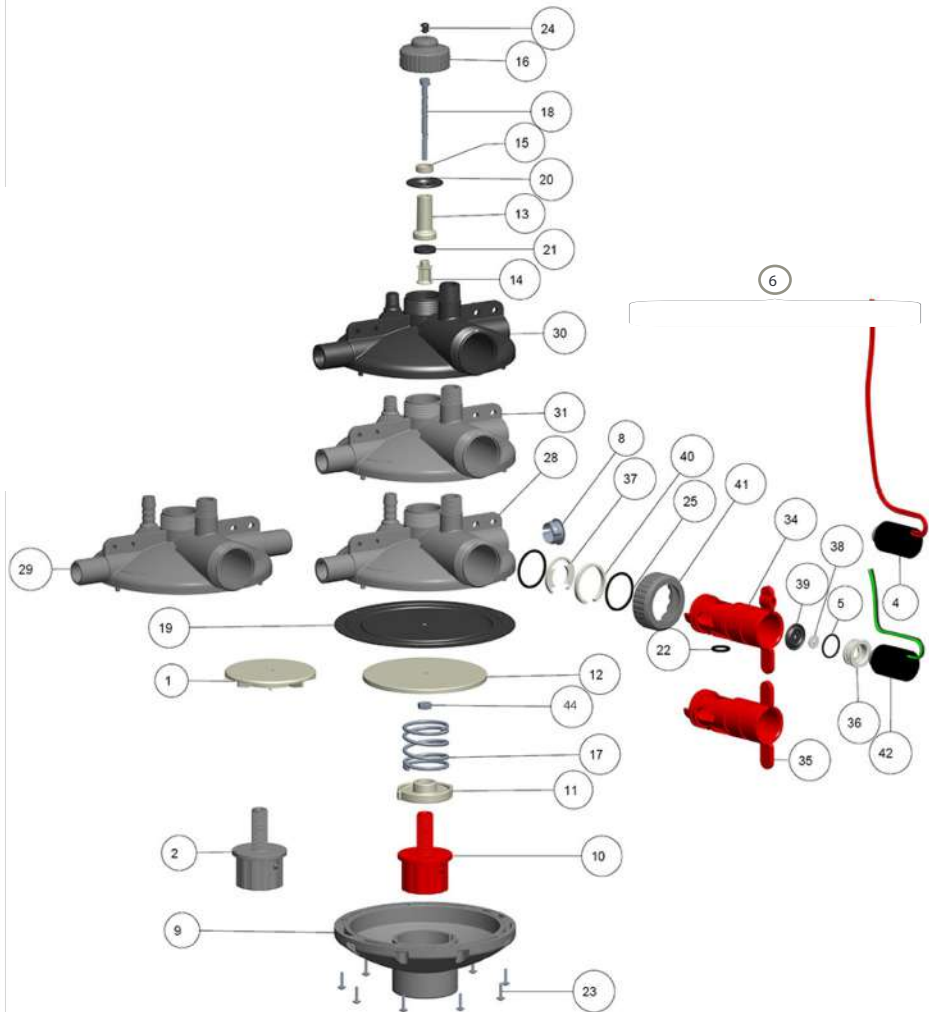

## Pièces - Détachées TDL Ancien modèle

N°	Réf.	Désignation des composants	TDL 2205730	TDLC 2205751
A	2205030	Connecteur inox nu	1	-
A2	2205032	Connecteur inox nu TDLC	-	1
B	2205122	Manchon	1	2
C	2205700	Tête de ligne nue	1	-
D	2205750	Tête ligne centrale nue	-	1
E	2205721	Vis 1/4 x 17mm	2	4
F	2209017	Vis 1/4 x 11mm	1	2
G	2209018	Écrou 1/4	3	6
H	3013055	Vanne d'arrêt	1	1
I	2205436	Manomètre 60 cm	1	1

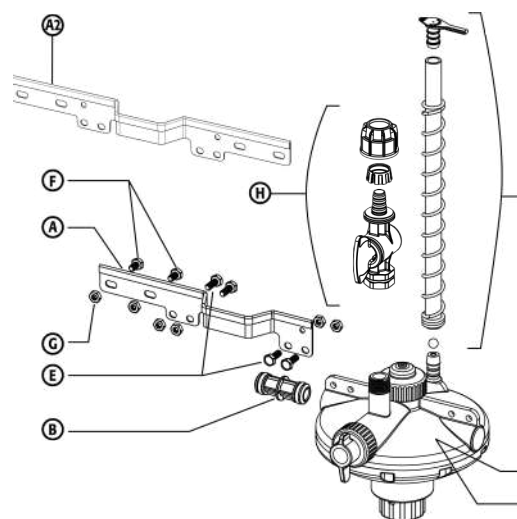

N°	Réf.	Qté	Désignation
1	2205701	1	Coquille supérieure
1A	2205725	1	Coquille supérieur Centrale
2	2205702	1	Coquille inférieure
3	2205703	1	Bouton régulateur
4	2205704	1	Écrou
5	2205705	1	Plaque de renfort
6	2205706	1	Bobine supérieure
7	2205707	1	Bobine inférieure
8	2205708	1	Rondelle
9	2205709	1	Bouton moleté
10	2205710	1	Commande de purge
11	2205711	1	Écrou de vanne
12	2205712	1	Anneau brisé de vanne
13	2205713	1	Ressort
14	2205714	1	Boulon M6
15	2205715	1	Diaphragme GM
16	2205716	1	Diaphragme PM
17	2205717	1	Joint torique GM
18	2205718	2	Joint O'ring GM
19	2205719	1	Joint O'ring PM
20	2205720	9	Vis 4mm
21	2205722	1	Rondelle pour boulon M6
22	2205732	1	Obturateur du boulon moleté
23	2205680	1	Bouchon latéral

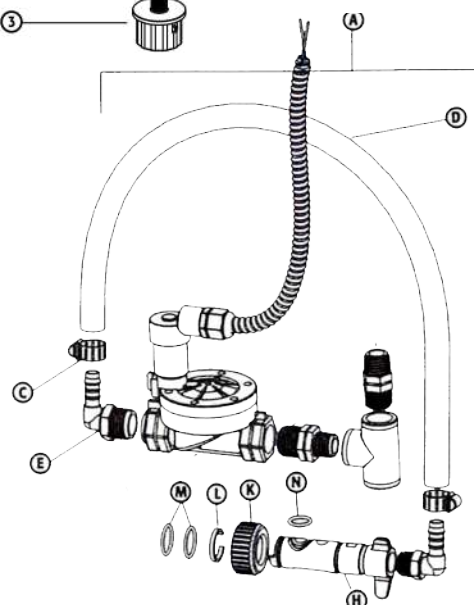
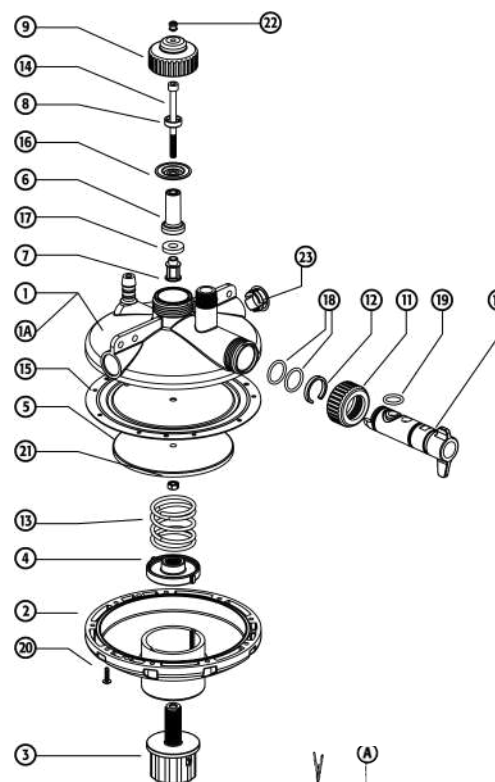

N°	Réf.	Désignation	Qté
A	2205618	Purge automatique nue	1
C	LA2209083	Collier de serrage inox (14 - 27)	2
D	2209085	Mètre de tuyau flexible 1/2»	0.5
E	LA2209141	Coude cannelé 12mm - fileté mâle 3/4»	1
H	2205690	Vanne de purge automatique	1
K	2205711	Écrou de vanne	1
L	2205712	Anneau brisé de vanne	1
M	2205718	Joint O'ring GM	2
N	2205719	Joint O'ring PM	1

**!!! Prévoir un nettoyage annuel (au minimum) :  
démontage, nettoyage rigoureux, graissage remontage !!!**

## Régulateur de pression PLASSON

- Si l'eau est fournie par la canalisation principale, la pression d'entrée à la tête de ligne doit être de 2.2 bar. Si l'eau est fournie par un réservoir, le réservoir de la tête de ligne doit être au moins à 4m au-dessus du niveau du sol.
- La pression maximale en position «purge» sera de 1,200 kg
- Pour purger en pression «directe magasin», tourner le taquet rouge sur la position «flush». La position «regulate» étant la position normale de fonctionnement.

### ATTENTION

Utiliser uniquement de la graisse silicone. Éviter toute matière huileuse avec la tête de ligne. L'usage de matières non compatibles avec l'ABS endommagerait les équipements.



Regulate

Flush

## MK2 Accessoires

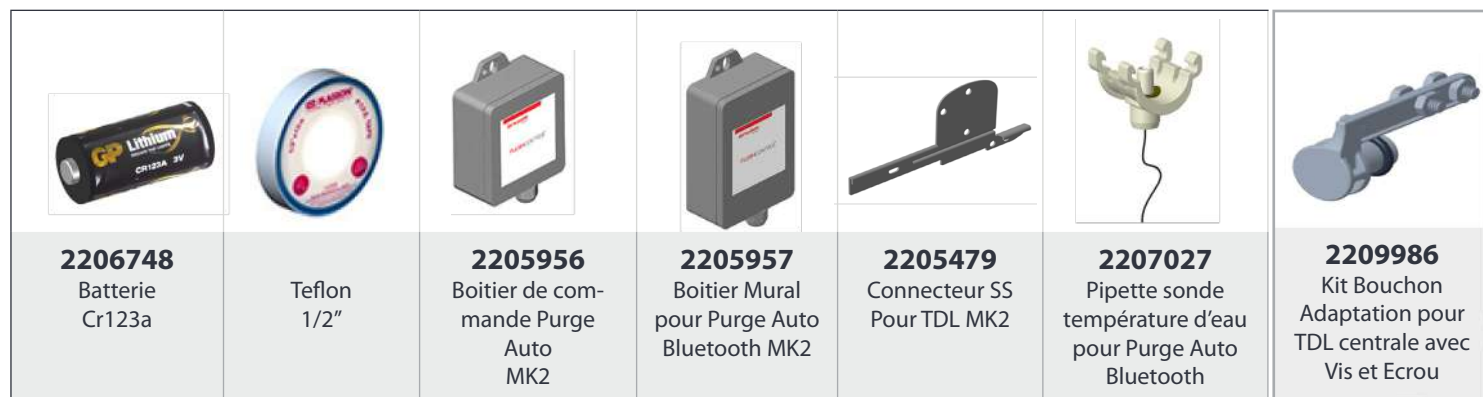
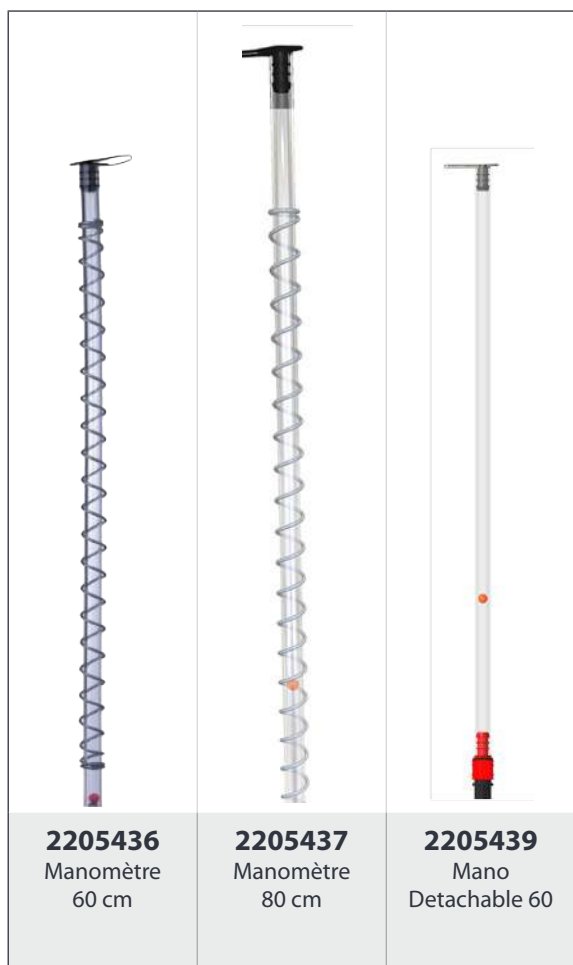

## En option : Clapet Purge

Le PERFCLP a pour but de vous éviter d'aller ouvrir la vanne de la fin de ligne, pour préparer la purge en pression directe magasin



Pour l'installer :

1. Mettre la vanne de fin de ligne définitivement en position ouverte
2. Installer le PERFCLP en vérifiant le sens de la flèche inscrit dessus. Celui-ci s'ouvrira automatiquement dès que vous positionnerez le taquet rouge de la tête de ligne en "pression directe magasin" ou grâce à la purge automatique.
3. Rajouter à la sortie du PERFCLP un tuyau pour évacuation extérieure.
4. Dans l'idéal, il faut que le tuyau d'évacuation soit au sol et que la sortie se trouve juste au-dessus de la longrine.

# Schéma Anti Perchage Non Electrifié

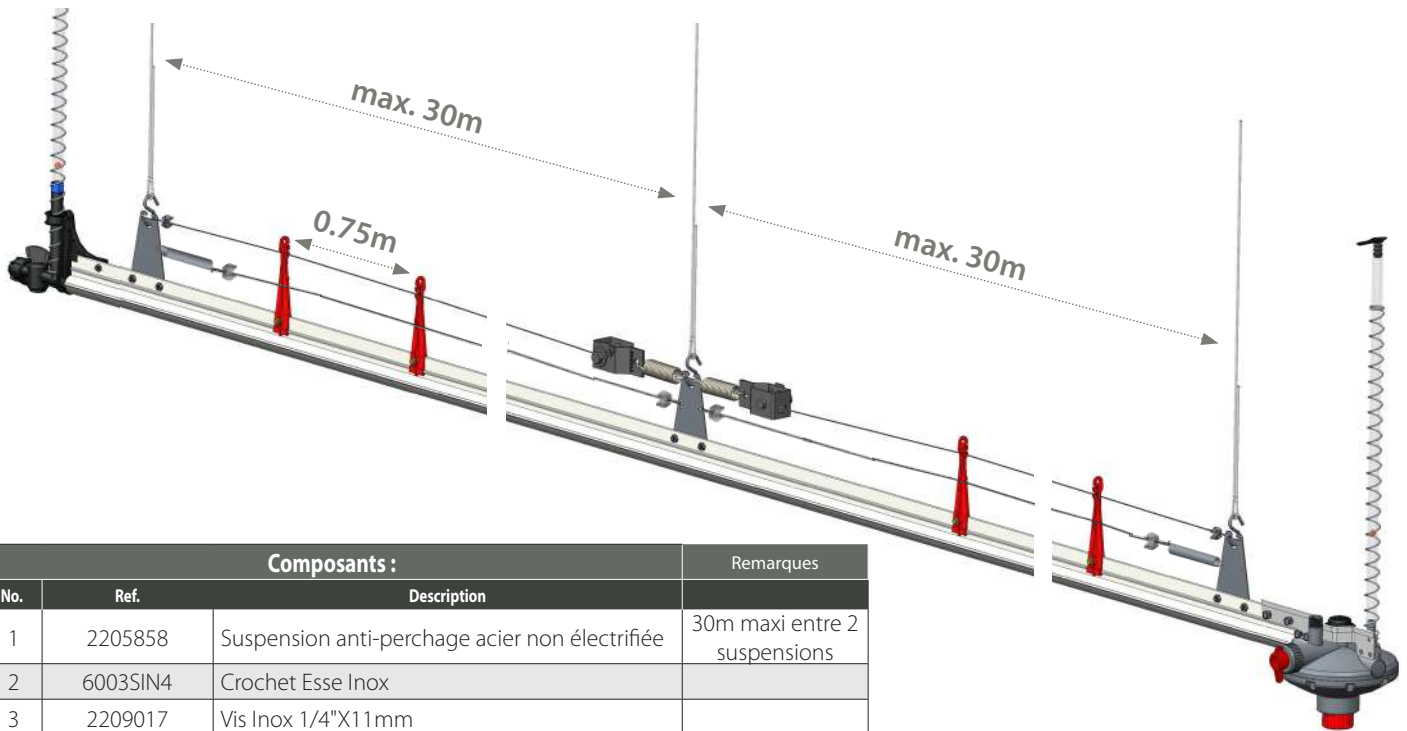

Composants :			Remarques
No.	Ref.	Description	
1	2205858	Suspension anti-perchage acier non électrifiée	30m maxi entre 2 suspensions
2	6003SIN4	Crochet Esse Inox	
3	2209017	Vis Inox 1/4"X11mm	
4	2209018	Écrou Inox 1/4"	
5	6003SERINOX3	Serre-câbles 1/8"	
6	2209503	Clip Suspension Plastique Anti-Perch	1 clip tous les 0.75 cm
7	2382466	Vis auto-foreuse 4.8 X 18 mm	
8	2310501	Tendeur	
9	2310502	Ressort pour Anti-perchage (Ø 2.2cm) (haut)	
10	2205611/...*	Cable 1/16" (1.5mm) (*cable du bas en option)	
<b>Option : dans certains cas ajout d'un 2ème fil</b>			
5	6003SERINOX3	Serre-câbles 1/8"	
10	2205611/...*	Cable 1/16" (1.5mm) (*cable du bas en option)	
11	2205149	Ressort pour Anti perchage (Ø 0.8 cm) (bas)	

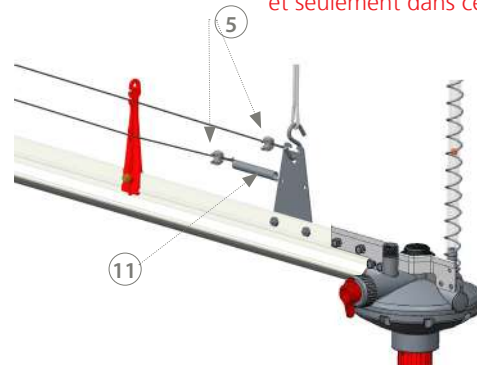
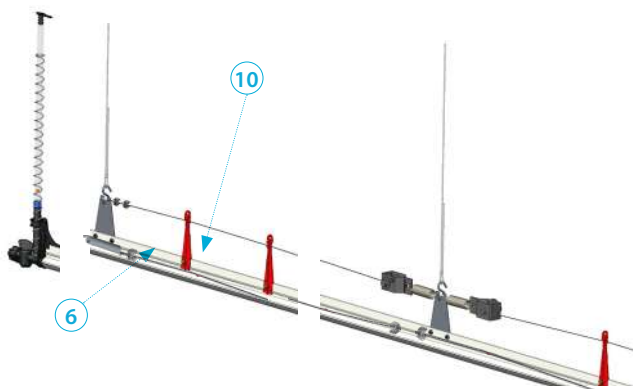
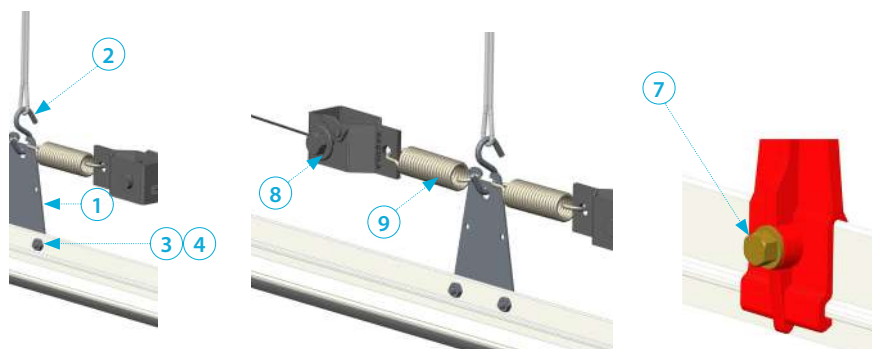
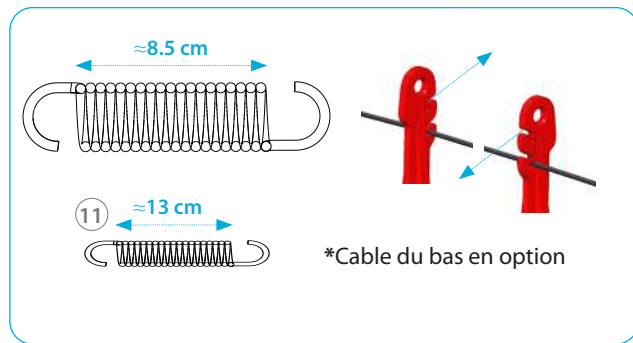

- Note:**
- Installez les autres clips de suspension dans des sens opposés
  - Appliquez la tension sur le câble jusqu'à ce que le ressort 2310502 (9) soit d'environ 8,5 cm de long
  - Ne serrez pas trop pour éviter que la ligne ne se vrille
  - Appliquez la tension sur le câble jusqu'à ce que le ressort 2205149 (11) soit d'environ 13cm de long

Le second câble (celui du milieu qui ne fait office que de barrage) ne doit être installé qu'en cas de production de poulettes futures pondeuses et poulettes futures repo, et seulement dans ce cas !

